

KEENCUT

GENERAL PURPOSE CUTTER

Ⓒ GB	INSTRUCTION MANUAL	2
Ⓒ D	GEBRAUCHSLANLEITUNG	6
Ⓒ F	MANUEL D' INSTRUCTIONS	10
Ⓒ E	MANUAL DE INSTRUCCION	14
Ⓒ I	MANUALE DI ISTRUZIONI	18

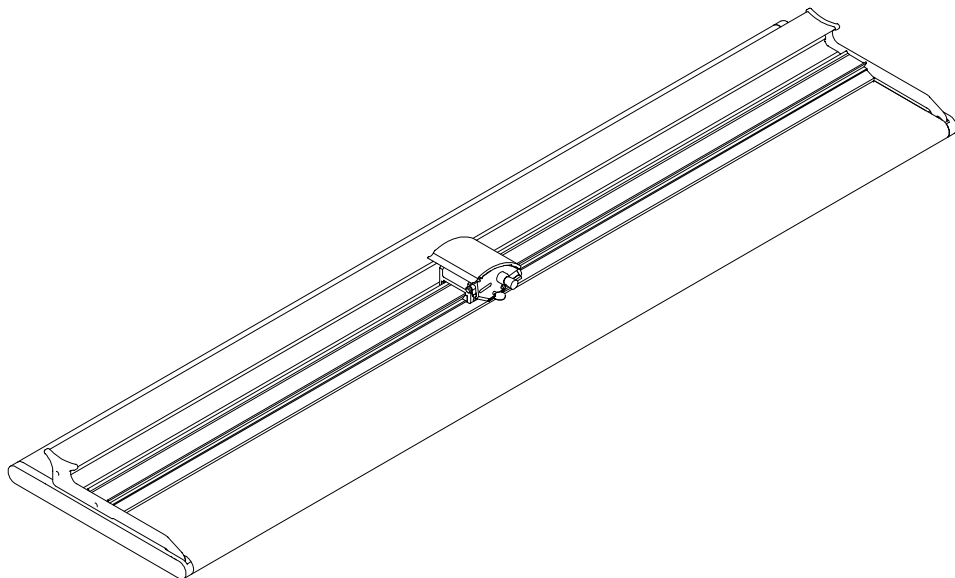

KEENCUT

THE WORLD'S FINEST CUTTING MACHINES

General Purpose Cutter User Instructions

Safety & Preparation

Thank you for choosing the General Purpose Cutter made by Keencut. Every effort has been made to bring you a superbly built product with the promise of many years of good service. In order to obtain maximum benefit from your machine please read these instructions carefully. For advice and assistance or replacement parts please contact your distributor or Keencut.

It is essential that the cutter is used on a flat surface to cut accurately. A warped or bowed table top can induce a twist in the Cutter Bar resulting and a bowed cut.

SAFETY

- The blade **must** be removed before moving, cleaning or lifting the Cutter.
- Only lift or move the Cutter using the Base Plate and keep upright when doing so.
- Do not place your fingers near the blade when using the machine.
- Do not use the Cutter if there are any signs of damage to the Cutting Head or Cutter Bar Assembly.



CUTTING DEPTH AND BLADE INFORMATION

The General Purpose Cutter has been designed to cut a variety of boards to a thickness of 10mm (0.4") using a Medium Duty utility blade.

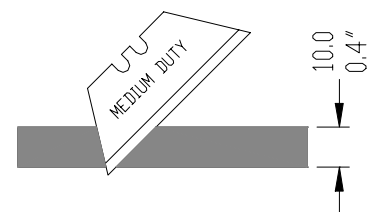

However, an increased cutting depth of 13mm (0.5") can be obtained using the KEENCUT XR utility blade, available from your distributor or Keencut.

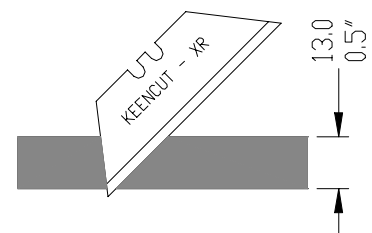

Consideration should be given to the toughness of the board being cut and the maximum depth of cut. It is recommended that heavy materials such as PVC foamboard should only be cut to a maximum of 6mm (0.25") whereas, lighter materials like foam centred board can be cut up to 13mm (0.5") thick using the KEENCUT XR blade

General Purpose Cutter User Instructions

Preparation & Use

INSERTING THE BLADE AND SETTING THE DEPTH

1. The blade is inserted from the back of the blade holder, push it fully forward and tighten the wingbolt.
2. To set the blade for a repeatable cutting depth unclamp the blade and turn the knob at the front of the cutter, clockwise to increase blade depth & counter clockwise to decrease. Re-clamp the blade before use.

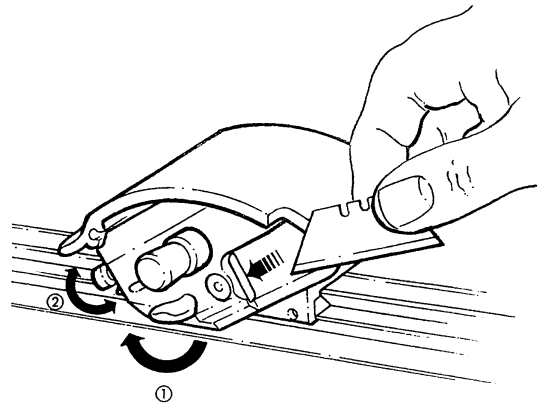

Set the blade depth so that you are only just cutting through the board, it takes much less effort and produces a better cut.

OPERATION

.....for cutting foam centred board, PVC foamboard and heavyweight materials.

Position the material under the cutter and align the sight edge with your cutting marks. The cutter will cut within 0.5 to 1mm [0.02" to 0.04"] of the sight edge, this small gap allows easier alignment when cutting to the edge of an image. Place your hand on the cutter, as shown, with the palm of your hand positioned over the groove on the front edge of the cutter. Place your left hand on the finger grip of the straight edge, depress the cutter and push it away from you to cut. Dependant upon the nature and thickness of the material you may need to take more than one cut gradually increasing the depth.

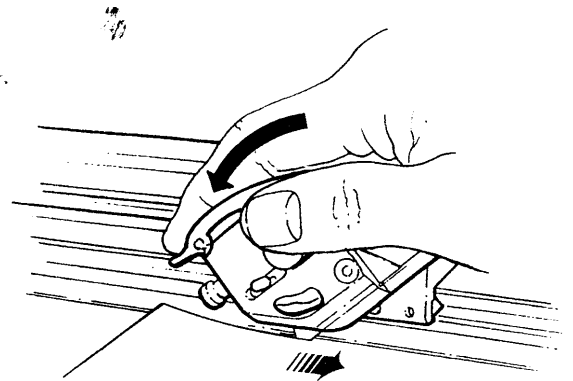

.....for cutting film and lightweight materials.

Position the material under the cutter and align the sight edge with your cutting marks. The cutter will cut within 0.5 to 1mm [0.02" to 0.04"] of the sight edge, this small gap allows easier alignment when cutting to the edge of an image. Place your hand on the cutter, as shown, with your finger tips positioned in the groove across the front edge of the cutter. Depress the cutter and pull to cut, there is no need to hold the cutter down when cutting

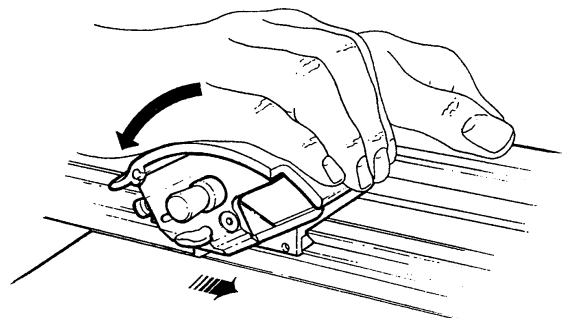

General Purpose Cutter User Instructions

Optional Fittings & Maintenance

THE ALUMINIUM SQUARING ARM (OPTIONAL)

Attach the Squaring Arm using the two screws and nuts provided. When tightening the screws ensure that the arm is at right angles to the cutting edge using a piece of paper or card cut at 90°, as shown.

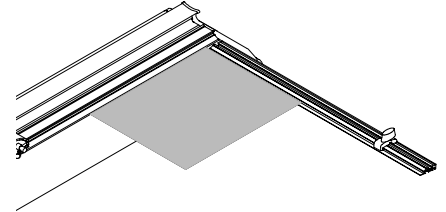
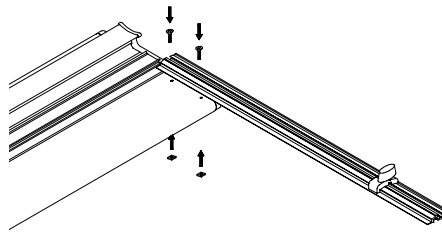

To fix the scales in the correct position, place a piece of card on the Squaring Arm and slide the measuring stop to the back corner then fasten it in position. Cut the card by depressing the blade and drawing it through the card smoothly. Measure the width of the card, and stick down the measuring scale so it reads the measured dimension at the stop.

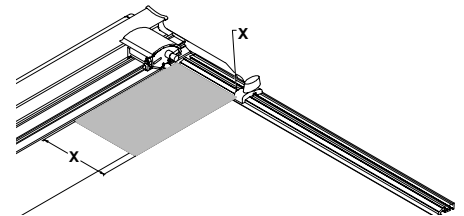

Do not use oil or spirits to lubricate or clean the cutter, some of the plastic components and bearings may be damaged.

CLEANING AND LUBRICATION

It is good practice to keep a dust sheet over the cutter if it is not to be used for extended periods. In any event regularly clean it with a dry cloth, to remove any stubborn stains use a cloth dampened with a little water/detergent.

Should the cutting head slideway require lubrication use a silicon spray or impregnated sponge.

CUTTING HEAD BEARINGS

The bearings that control the sliding motion of the cutting head are manufactured from a high grade polymer and under normal use will last for an extremely long time. As they settle into position you may find a slight amount of side play, this can be removed by tightening the two adjustment screws. Do not use oil or spirits to lubricate or clean the cutter, some of the plastic components and bearings may be damaged.

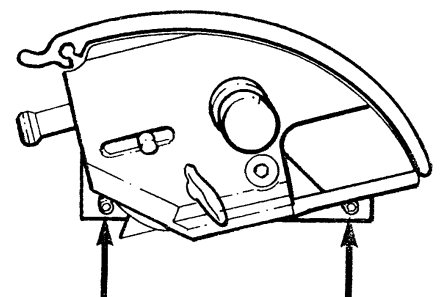

General Purpose Cutter User Instructions

Spare Parts

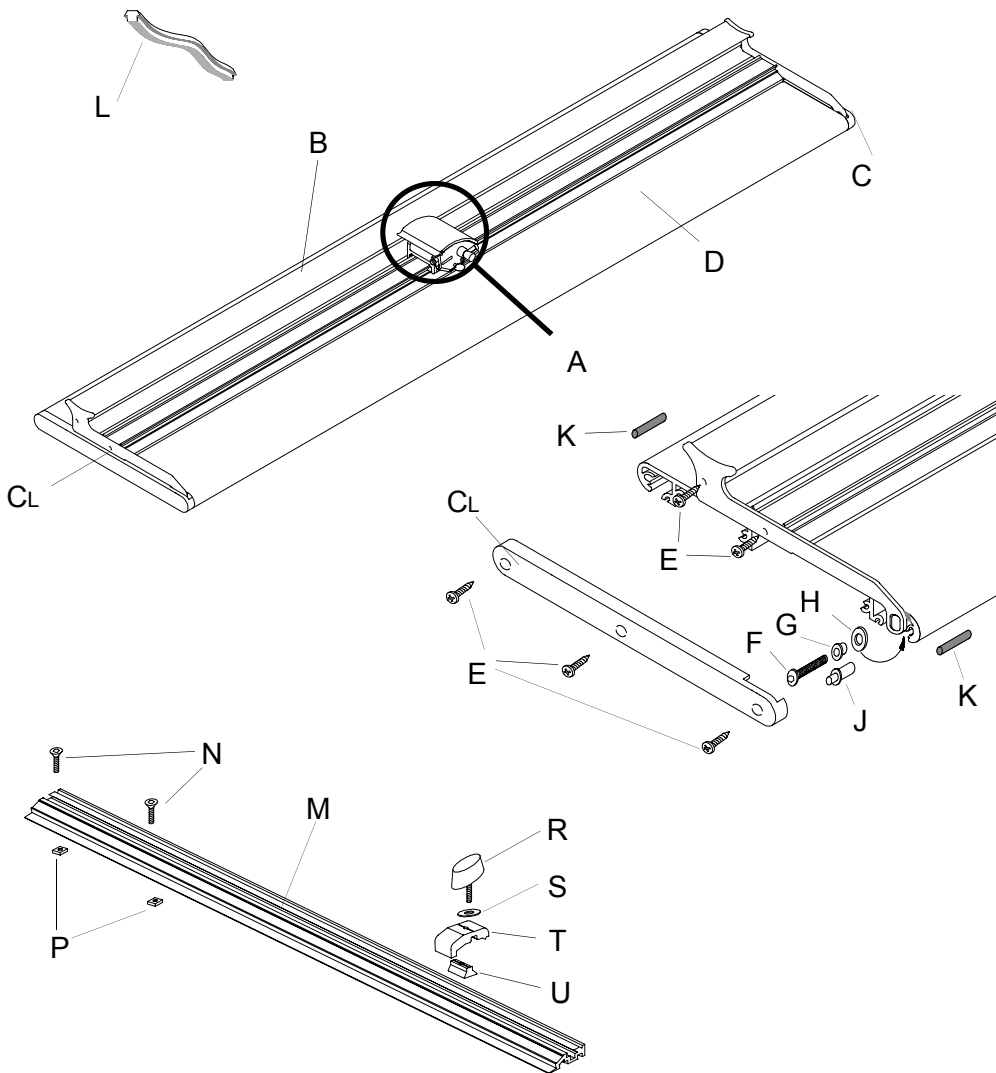

Key	Code	Key	Code
A	KS11/003	A1	KU01/071
B	KP0*/100	A2	CA30/023
CL	CA75/125	A3	CA25/052
CR	CA75/126	A4	CA10/250
D	KS11/10*	A5	KJ01/102
E	CA30/249	A6	CA30/122
F	CA30/167	A7	CA30/160
G	CA75/127	A8	CA25/164
H	CA30/277	A9	CA25/163
J	KS11/102	A10	KJ01/101
K	KS11/104	A11	CA30/137
L	CA75/113*	A12	CA30/214
M	KT05/107	A13	CA30/200
N	CA30/117	A14	KJ01/104
P	CA30/275	A15	KU11/141
R	CA30/007	A16	CA75/115
S	CA30/033	A17	CA30/247
T	KT05/108	A18	CA25/162
U	KL01/066	A19	KJ01/108
		A20	KJ01/103
		A21	KJ01/100
		A22	CA30/028
		A23	CA30/039
		A24	CA30/064
		A25	CA75/061
		A26	CA75/083

* State size of machine when ordering parts

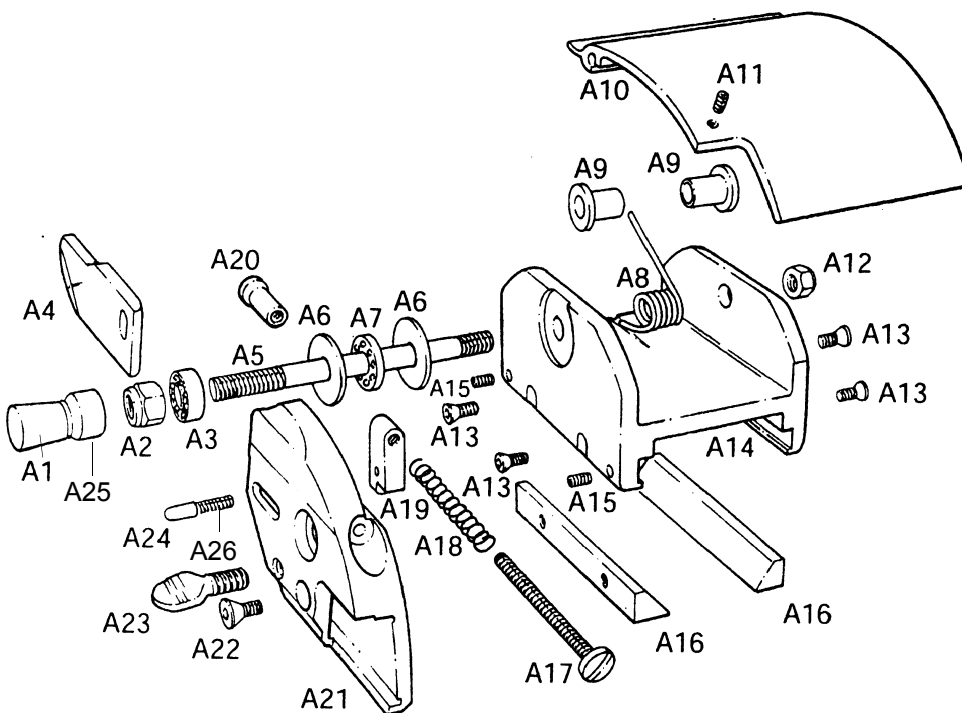

KEENCUT LIMITED
 Tel: +44 (0) 1536 263158
 Fax: +44 (0) 1536 204227
 Email: sales@keencut.co.uk
 Weldon South Ind. Estate,
 Corby, Northants England NN18 8AZ.

KEENCUT INC. (North American Sales)
 Toll Free: 1 800 240 5336
 Tel: 1 (519) 652 0970
 Fax: 1 (519) 652 0396
 Email: northamericansales@keencut.com
 #366 - 3560 Pine Grove Ave.
 Port Huron, MI 48060, USA

Allzweckschneidergerät – Bedienungsanleitung

Sicherheit und Vorbereitung

Wir bedanken uns, dass Sie sich für die Allzweckschneidergerät entschieden haben. Es wurden alle Anstrengungen unternommen, Ihnen ein vorzüglich gebautes Produkt, das Ihnen jahrelang gute Dienste erweisen wird, anzubieten. Um optimalen Nutzen aus der Maschine zu ziehen, lesen Sie bitte die Bedienungsanleitung sorgfältig durch. Falls Sie Ratschläge bzw. Hilfe oder Ersatzteile benötigen, dann wenden Sie sich bitte an Ihr Vertriebsunternehmen oder an Keencut direkt.

Für akkurates Schneiden ist es notwendig, dass das Schneidergerät auf einer ebenen Oberfläche steht. Eine verzogene oder durchgebogene Tischplatte kann zu einer Verwindung des Schneidergerät führen, was wiederum einen schrägen Schnitt zur Folge haben kann.

SICHERHEIT

- **Vor dem Bewegen, Reinigen oder Heben des Schneidergeräts ist unbedingt die Klinge zu entfernen.**
- **Das Schneidergerät nur am Unterteil anheben oder bewegen und dabei aufrecht halten.**
- **Beim Einsatz des Geräts sollte man in jedem Fall seine Finger von der Klinge fernhalten.**
- **Das Schneidergerät nicht verwenden, wenn es Anzeichen von Schäden am Schneidkopf oder an der Schneidstangenbaugruppe aufweist.**



SCHNEIDTIEFE UND INFORMATIONEN ZU KLINGEN

Das Allzweckschneidergerät wurde gebaut, um unterschiedliche Platten von einer Dicke bis zu 10 mm (0,4 Zoll) unter Verwendung einer Mehrzweckklinge mittlerer Leistungsklasse zu schneiden.

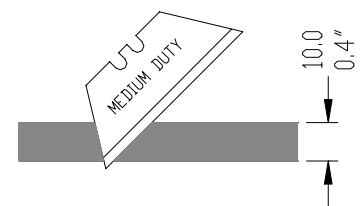

Eine erhöhte Schneidtiefe von 13 mm (0,5 Zoll) lässt sich jedoch unter Verwendung der Mehrzweckklinge KEENCUT XR, die bei Ihrem Vertragshändler oder direkt bei Keencut erhältlich ist, erzielen.

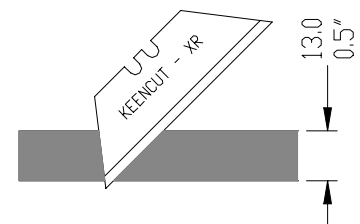

Es sollte allerdings die Dicke der zu schneidenden Platte und die maximale Schneidtiefe entsprechend berücksichtigt werden. Es wird empfohlen, schwerere Materialien wie PVC-Schaumplatten nur bis auf eine maximale Tiefe von 6 mm (0,25 Zoll) zu schneiden, wogegen leichtere Materialien wie Platten mit Schaumkern unter Verwendung der KEENCUT XR Klinge bis auf eine Tiefe von 13 mm (0,5 Zoll) geschnitten werden können.

Allzweckschneidgerät – Bedienungsanleitung

Vorbereitung und Einsatz

EINSETZEN UND EINSTELLEN DER KLINGE

1. Die Klinge wird von hinten in den Klingenhalter eingesetzt. Dann leicht nach vornschieben und die Flügelschraube fest anziehen.
2. Zur Einstellung der Klinge für eine wiederholbare Schneidtiefe, die Klinge aus der Halterung entfernen und den Knopf vorne am Schneidgerät im Uhrzeigersinn zur Erhöhung der Schneidtiefe und gegen den Uhrzeigersinn zur Verringerung der Schneidtiefe drehen.

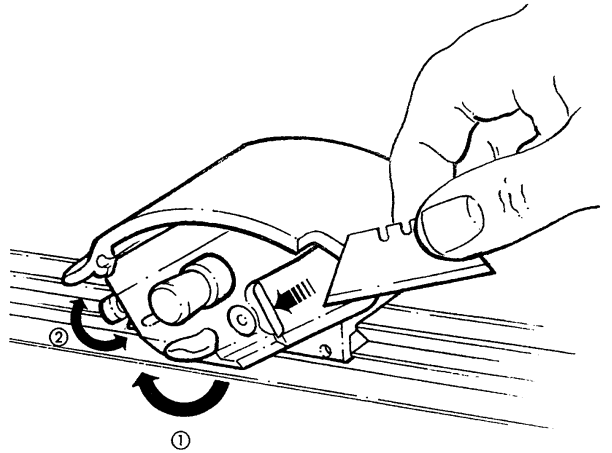

Die Klingentiefe ist so einzustellen, dass man so gerade eben durch die Platte schneidet. Dies erfordert wesentlich weniger Kraftaufwand und erzielt einen besseren Schnitt.

... zum Schneiden von Folien und leichten Werkstoffen

Den Werkstoff unter das Schneidgerät legen und die Visierleiste mit Ihren Schneidmarkierungen ausrichten.

Das Schneidgerät wird bis innerhalb von 0,5 bis 1 mm der Visierleiste schneiden. Dieser kleine Zwischenraum sorgt beim Schneiden bis zur Kante eines Bildes für eine einfachere Ausrichtung. Legen Sie Ihre Hand, wie dargestellt, auf das Schneidgerät, mit Ihren Fingerspitzen in der Nut über die Vorderkante des Schneidgeräts hinweg.

Das Schneidgerät herunterdrücken und zum Schneidvorgang ziehen. Es ist nicht notwendig, das Schneidgerät beim Schneiden von leichten Werkstoffen herunterzudrücken.

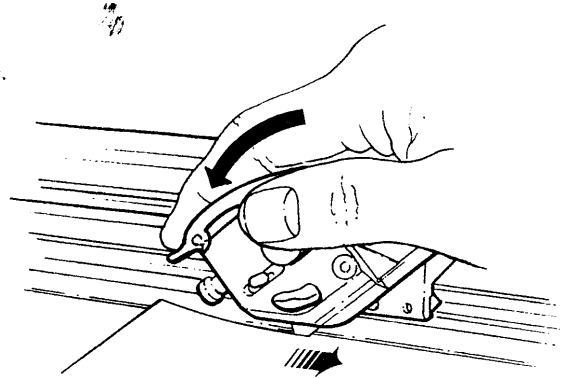

... zum Schneiden von PVC-Schaumplatten und schweren Werkstoffen

Den Werkstoff unter das Schneidgerät legen und die Visierleiste mit Ihren Schneidmarkierungen ausrichten. Das Schneidgerät wird bis innerhalb von 0,5 bis 1 mm der Visierleiste schneiden. Dieser kleine Zwischenraum sorgt beim Schneiden bis zur Kante eines Bildes für eine einfachere Ausrichtung. Legen Sie Ihre Hand, wie dargestellt, auf das Schneidgerät, wobei die Handfläche über der Nut an der Vorderkante des Schneidgeräts positioniert wird. Legen Sie Ihre linke Hand auf den Fingergriff am Lineal, drücken Sie das Schneidgerät herunter und bewegen Sie es zum Schneiden von sich weg. Je nach der Art und Dicke des Werkstoffs kann es sein, dass mehr als ein Schnitt erforderlich wird, wobei die Tiefe langsam erhöht wird.

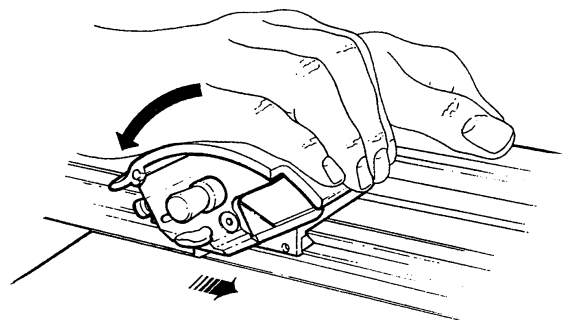

Allzweckschneidergerät – Bedienungsanleitung

Wahlweise erhältliches Zubehör und Wartung

DER AUSRICHTUNGS/ MESSARM AUS ALUMINIUM (OPTIONAL)

Den Ausrichtungs-/Messarm mit den jeweils zwei mitgelieferten Schrauben und Muttern montieren. Beim Anziehen der Schrauben darauf achten, dass sich der Arm rechtwinklig zur Schneidkante befindet. Hierzu ein im 90° Winkel geschnittenes Stück Papier oder Karton wie dargestellt verwenden.

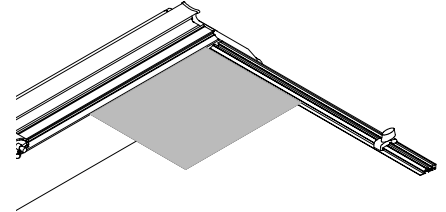
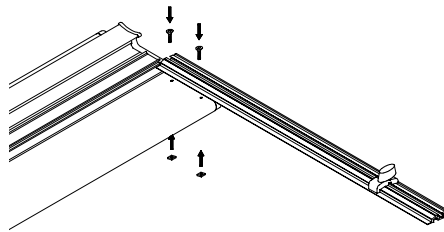

Zur Befestigung der Messleisten in ihrer korrekten Position ein Stück Karton auf den Ausrichtungs-/Messarm legen und den Messanschlag zur Ecke hinten schieben und in dieser Position befestigen. Den Karton schneiden, indem die Klinge heruntergedrückt und gleichmäßig durch den Karton gezogen wird. Die Breite des Kartons messen und die Messleiste festkleben, so dass der gemessene Wert am Anschlag abgelesen werden kann.

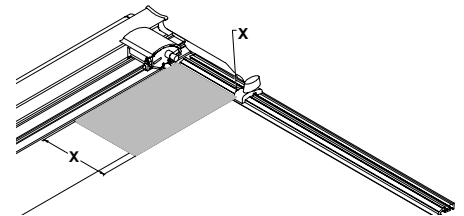

Unter keinen Umständen Öl oder Spiritus zur Schmierung oder Reinigung des Schneidgeräts verwenden. Es können hierdurch Kunststoffkomponenten und Lager beschädigt werden.

REINIGUNG UND SCHMIERUNG

Wird das Schneidgerät über längere Zeit nicht verwendet, empfiehlt es sich, das Gerät mit einer Staubabdeckung zu schützen. Das Gerät ist in jedem Fall mit einem trockenen Tuch regelmäßig zu reinigen. Zur Entfernung von hartnäckigen Flecken ein mit ein wenig Wasser/Reinigungsmittel angefeuchtetes Tuch verwenden.

Sollte die Gleitführung des Schneidkopfs geschmiert werden müssen, ist ein Silikonprühmittel oder ein durchtränkter Schwamm zu verwenden.

SCHNEIDKOPFLAGER

Die zur Kontrolle der Gleitbewegung des Schneidkopf eingesetzten Lager wurden aus einem hochwertigen Polymer hergestellt und bei normaler Verwendung sollten diese extrem lange halten. Sobald sie eingelaufen sind, kann es zu einem leichten Seitenspiel kommen. Dies kann aber durch Anziehen der beiden Stellschrauben korrigiert werden.

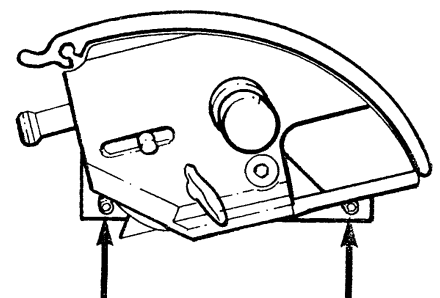

Allzweckschneidergerät – Bedienungsanleitung Ersatzteile

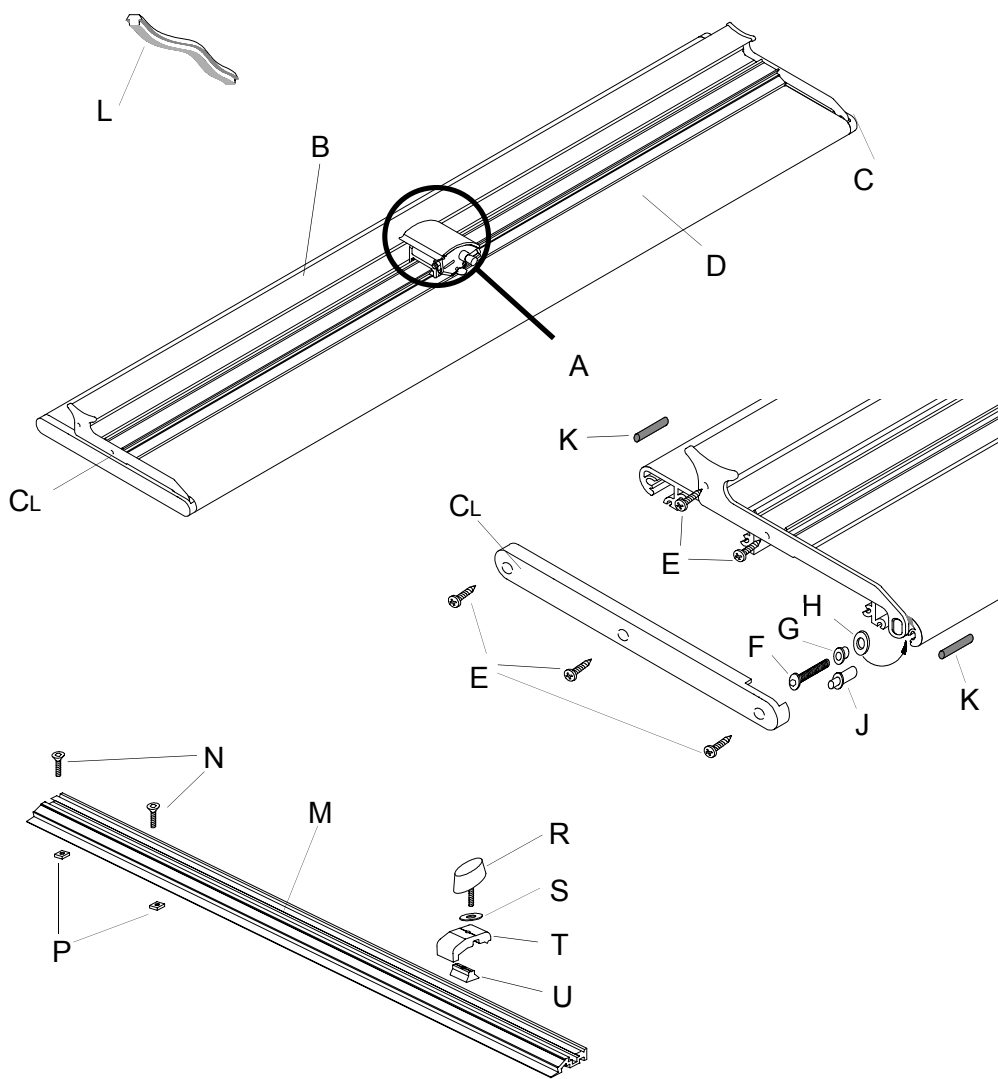

Legende	Code	Legende	Code
A	KS11/003	A1	KU01/071
B	KP0*/100	A2	CA30/023
CL	CA75/125	A3	CA25/052
CR	CA75/126	A4	CA10/250
D	KS11/10*	A5	KJ01/102
E	CA30/249	A6	CA30/122
F	CA30/167	A7	CA30/160
G	CA75/127	A8	CA25/164
H	CA30/277	A9	CA25/163
J	KS11/102	A10	KJ01/101
K	KS11/104	A11	CA30/137
L	CA75/113*	A12	CA30/214
M	KT05/107	A13	CA30/200
N	CA30/117	A14	KJ01/104
P	CA30/275	A15	KU11/141
R	CA30/007	A16	CA75/115
S	CA30/033	A17	CA30/247
T	KT05/108	A18	CA25/162
U	KL01/066	A19	KJ01/108
		A20	KJ01/103
		A21	KJ01/100
		A22	CA30/028
		A23	CA30/039
		A24	CA30/064
		A25	CA75/061
		A26	CA75/083

* Bei Bestellung der Ersatzteile gewünschte
Maschinengröße angeben.

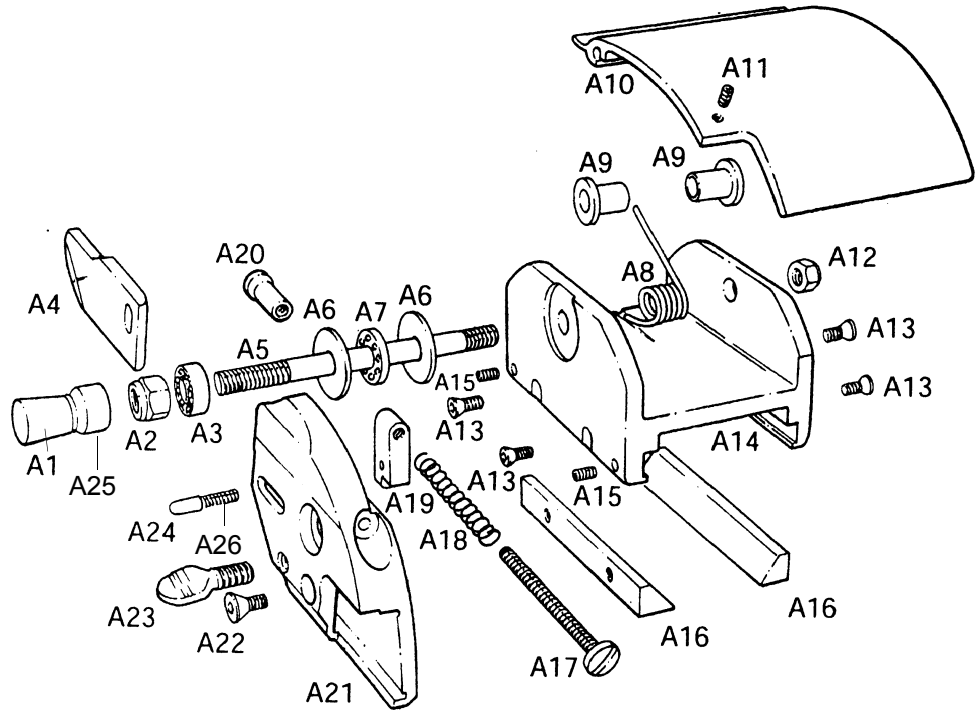

KEENCUT LIMITED
Tel: +44 (0) 1536 263158
Fax: +44 (0) 1536 204227
Email: sales@keencut.co.uk
Weldon South Ind. Estate,
Corby, Northants England NN18 8AZ.

KEENCUT INC. (North American Sales)
Toll Free: 1 800 240 5336
Tel: 1 (519) 652 0970
Fax: 1 (519) 652 0396
Email: northamericansales@keencut.com
#366 - 3560 Pine Grove Ave.
Port Huron, MI 48060, USA

Mode d'emploi de la Machine de coupe polyvalente

Sécurité et préparation

Nous vous remercions d'avoir choisi la Machine de coupe polyvalente. Nous avons fait tout notre possible pour vous proposer une machine remarquable qui vous assurera un service satisfaisant pendant de nombreuses années. Pour tirer le profit maximum de votre machine, lisez attentivement ces instructions. Pour demander des conseils ou de l'assistance ou pour obtenir des pièces de rechange, contactez votre distributeur ou Keencut.

Il est essentiel d'utiliser l'outil la Machine de coupe polyvalente sur une surface plate pour obtenir des coupes précises. Une surface de table gauchie ou bombée peut provoquer une torsion dans l'outil la Machine de coupe polyvalente, entraînant ainsi une coupe courbe.

SECURITE

- La lame doit être enlevée avant de déplacer, nettoyer ou soulever la machine de coupe.
- Pour soulever ou déplacer la machine de coupe, utilisez uniquement la plaque de base et maintenez la machine verticale pendant l'opération.
- Ne posez pas les doigts près de la lame pendant l'utilisation de la machine.
- N'utilisez pas la machine de coupe si le bloc de découpage ou la barre de découpage semblent endommagés.



INFORMATIONS SUR LA PROFONDEUR DE COUPE ET SUR LA LAME

La machine de coupe polyvalente a été conçue pour découper divers cartons jusqu'à une épaisseur de 10 mm (0,4") en utilisant une lame de capacité moyenne.

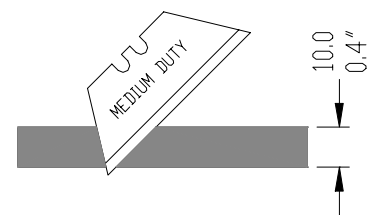

Cependant on peut augmenter la profondeur de coupe jusqu'à 13 mm (0,5) en utilisant la lame KEENCUT XR, disponible auprès de votre distributeur ou de KEENCUT.

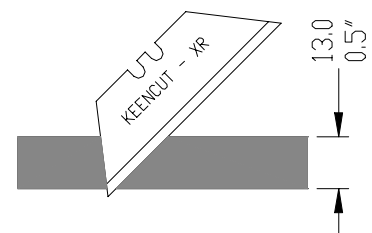

On doit tenir compte de la résilience de la carte découpée et de la profondeur maximum de coupe. Dans le cas de matériaux assez durs comme la mousse PVC, on vous recommande de ne pas dépasser une épaisseur maximum de 6 mm (0,25"); en revanche, dans le cas de matériaux plus légers, comme le carton avec une couche centrale en mousse, on peut découper une épaisseur de 13 mm (0,5") en utilisant la lame KEENCUT XR.

Mode d'emploi de la Machine de coupe polyvalente

Préparation et utilisation

INSERTION ET RÉGLAGE DE LA LAME

1. La lame est introduite à partir de l'arrière du porte lame ; poussez-la complètement en avant et serrez le boulon à ailette.
2. Pour régler la lame de manière à obtenir une profondeur de coupe répétable, desserrez la lame et faites tourner le bouton à l'avant de l'outil de coupe dans le sens des aiguilles d'une montre pour augmenter la profondeur de coupe et dans le sens contraire pour la diminuer.

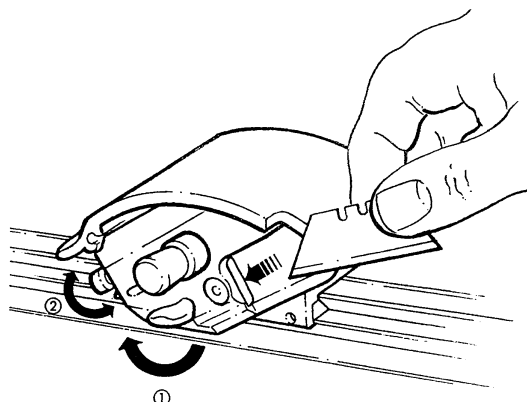

Réglez la profondeur de la lame pour que vous puissiez couper franchement le carton ; ceci exige moins d'effort et donne une meilleure coupe.

... pour découper les fils et les matériaux légers.

Positionnez le matériau sous l'outil de coupe et alignez le bord de visée avec vos repères de coupe. L'outil de coupe à une distance comprise entre 0,5 et 1 mm [0,02" et 0,04"] du bord de visée, ce petit intervalle facilite l'alignement lorsqu'on effectue une coupe sur le bord d'une image. Placez votre main sur l'outil de coupe comme indiqué, les extrémités de vos doigts étant placées dans la rainure à travers le bord avant de l'outil de coupe. Appuyez sur l'outil de coupe et tirez pour découper ; il n'est pas nécessaire d'appuyer sur l'outil de coupe pour découper des matériaux légers.

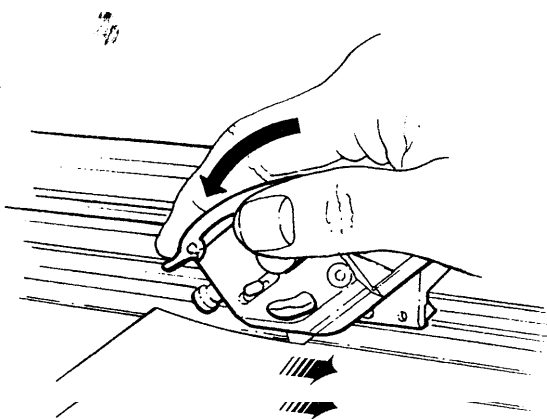

... pour découper des cartons mousse PVC et des matériaux lourds.

Positionnez le matériau sous l'outil de coupe et alignez le bord de visée avec vos repères de coupe. L'outil de coupe effectuera une coupe à une distance entre 0.5 et 1 mm [0.02" et 0.04"] du bord de visée ; ce petit intervalle facilite l'alignement lorsqu'on effectue une coupe sur le bord d'une image. Placez votre main sur l'outil de coupe comme indiqué, les paumes de votre main de vos doigts étant placées sur la rainure sur le bord avant de l'outil de coupe. Placez votre main gauche sur la poignée de la règle, appuyez sur l'outil de coupe et poussez-le loin de vous pour effectuer la coupe. Selon la nature et l'épaisseur du matériau, il peut être nécessaire d'effectuer plusieurs coupes pour augmenter

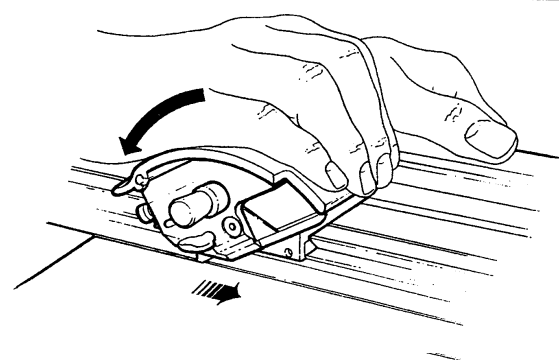

Mode d'emploi de la Machine de coupe polyvalente

Installation des options et maintenance

LEVIER DE MISE A L'ÉQUERRE EN ALUMINIUM (OPTION)

Fixez le levier de mise à l'équerre à l'aide des deux vis et écrou fournis. Lorsque vous serrez les vis, vérifiez que le levier est perpendiculaire au bord de coupe en utilisant un morceau de papier ou de carton découpé à 90° comme indiqué.

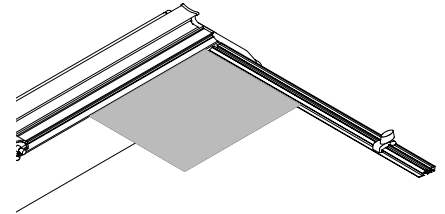
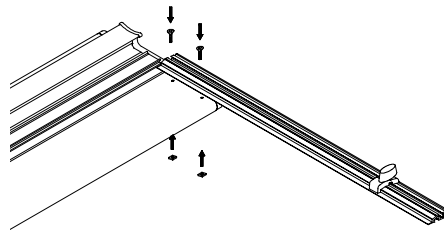

Pour fixer les échelles à la position correcte, placez un morceau de carton sur le levier de mise à l'équerre et faites glisser la butée de mesure sur le coin arrière et fixez-la en position. Découpez le carton en appuyant sur la lame et en l'entraînant régulièrement à travers le carton. Mesurez la largeur du carton, et fixez l'échelle de mesure pour qu'elle mesure la dimension au niveau de la butée.

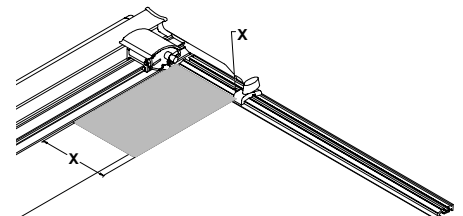

N'utilisez pas d'huile ou de white spirit pour lubrifier ou nettoyer l'outil de coupe; certains composants et roulements en plastiques pourraient être endommagés.

Nettoyage et graissage

Nous vous recommandons de placer une feuille de protection contre la poussière sur l'outil de coupe si vous ne l'utilisez pas pendant une longue période. Dans tous les cas, nettoyez régulièrement avec un chiffon sec ; pour enlever les taches résistantes, utilisez un chiffon humidifié avec un peu d'eau/détergent. Si la glissière de la tête de coupe doit être lubrifiée, utilisez une bombe de pulvérisation de silicone ou une éponge imprégnée de silicone.

Roulements de la Tête de Coupe

Les roulements commandant le coulissement de la tête de coupe sont fabriqués en polymère de haute qualité et en utilisation normale dureront pendant très longtemps. A mesure qu'ils se stabilisent en position, vous pourrez constater l'apparition d'un petit jeu latéral ; celui-ci peut être supprimé en serrant les deux vis de réglage.

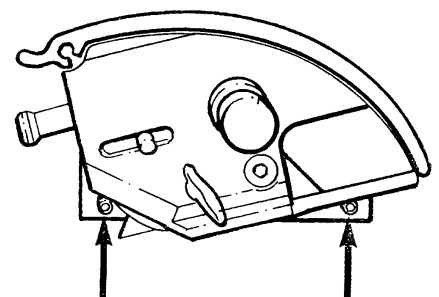

Mode d'emploi de la Machine de coupe polyvalente

Pièces de rechange

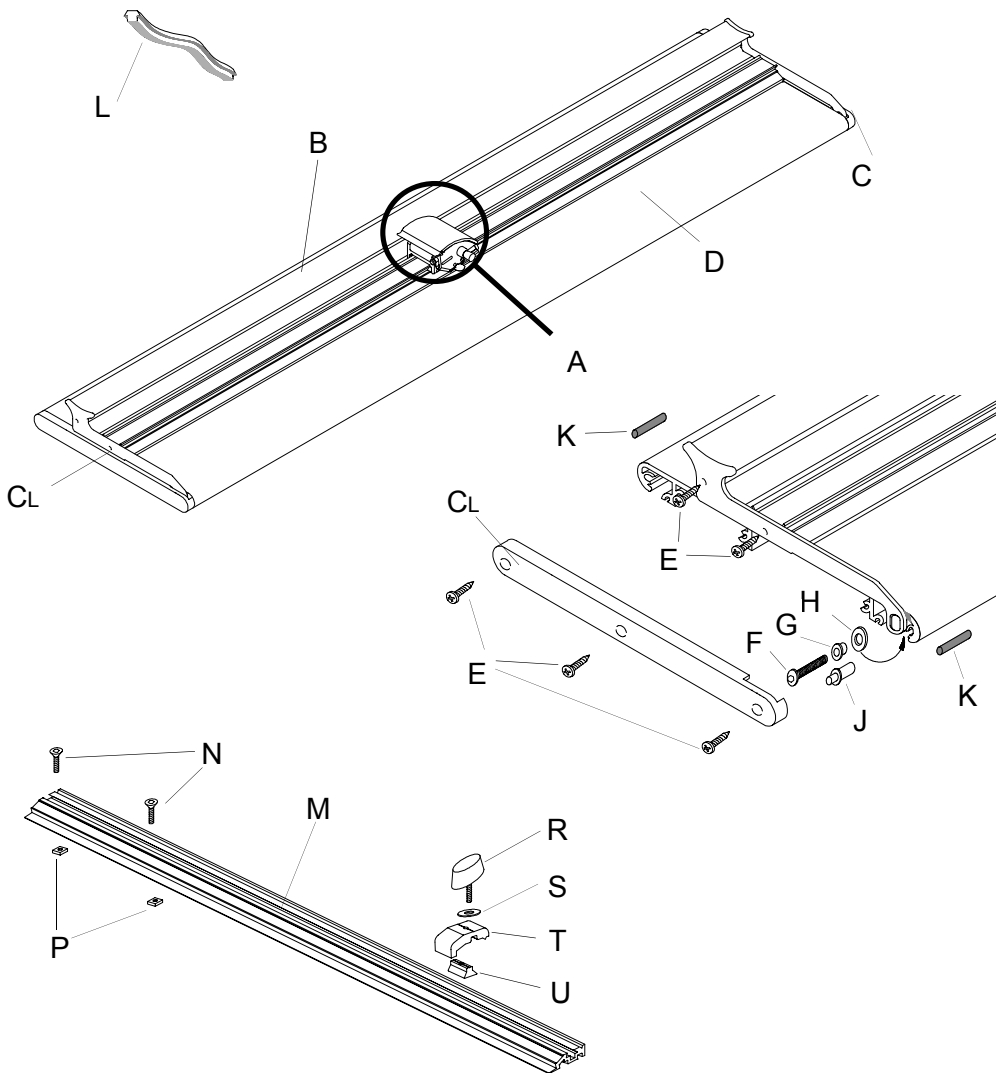

Clé	Code	Clé	Code
A	KS11/003	A1	KU01/071
B	KP0*/100	A2	CA30/023
CL	CA75/125	A3	CA25/052
CR	CA75/126	A4	CA10/250
D	KS11/10*	A5	KJ01/102
E	CA30/249	A6	CA30/122
F	CA30/167	A7	CA30/160
G	CA75/127	A8	CA25/164
H	CA30/277	A9	CA25/163
J	KS11/102	A10	KJ01/101
K	KS11/104	A11	CA30/137
L	CA75/113*	A12	CA30/214
M	KT05/107	A13	CA30/200
N	CA30/117	A14	KJ01/104
P	CA30/275	A15	KU11/141
R	CA30/007	A16	CA75/115
S	CA30/033	A17	CA30/247
T	KT05/108	A18	CA25/162
U	KL01/066	A19	KJ01/108
		A20	KJ01/103
		A21	KJ01/100
		A22	CA30/028
		A23	CA30/039
		A24	CA30/064
		A25	CA75/061
		A26	CA75/083

*Indiquez la taille de la machine lorsque vous commandez des pièces

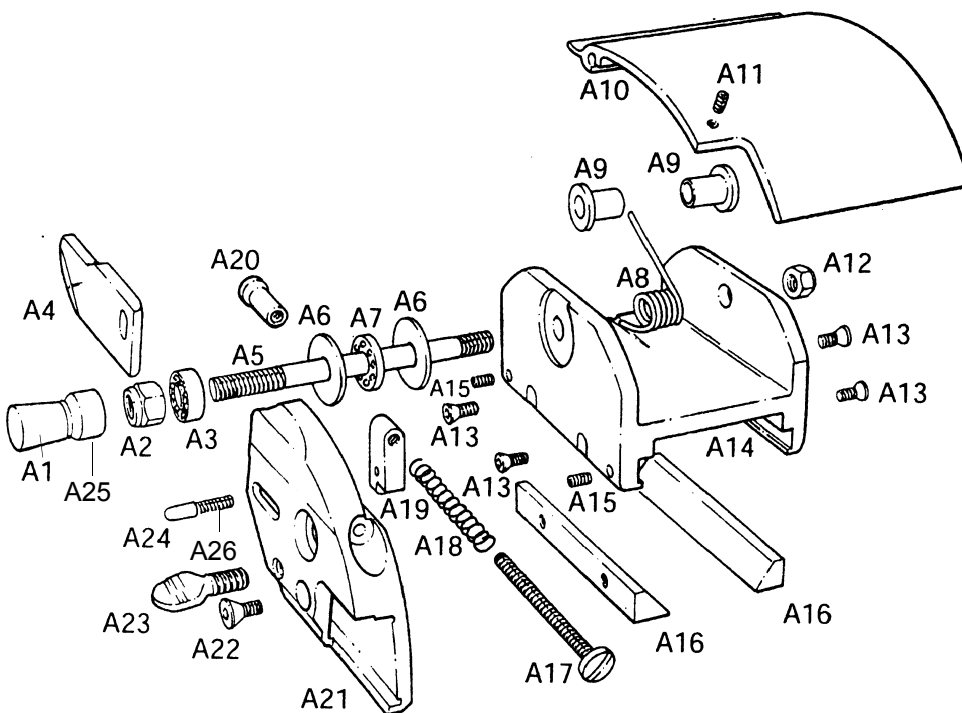

KEENCUT LIMITED
 Tel: +44 (0) 1536 263158
 Fax: +44 (0) 1536 204227
 Email: sales@keencut.co.uk
 Weldon South Ind. Estate,
 Corby, Northants England NN18 8AZ.

KEENCUT INC. (North American Sales)
 Toll Free: 1 800 240 5336
 Tel: 1 (519) 652 0970
 Fax: 1 (519) 652 0396
 Email: northamericansales@keencut.com
 #366 - 3560 Pine Grove Ave.
 Port Huron, MI 48060, USA

Instrucciones de usuario de la cortadora de uso general

Seguridad y preparación

Agradecemos la confianza que ha depositado en Keencut al adquirir el cortadora de uso general. Hemos realizado todo esfuerzo posible por ofrecerle un producto de fabricación superior, que le proporcionará muchos años de excelente servicio. A fin de obtener el máximo beneficio de la máquina, recomendamos que lea estas instrucciones detenidamente. Para obtener asesoramiento o asistencia, tenga la amabilidad de ponerse en contacto con su distribuidor o con Keencut.

Es esencial que la cortadora se utilice sobre una superficie plana para cortar con precisión. La parte superior de una mesa comba o curva puede dar como resultado el comado excesivo del sistema la cortadora , dando como resultado un corte curvo.

SEGURIDAD

- La cuchilla debe retirarse antes de mover, limpiar o elevar la cortadora.
- La cortadora solamente debe moverse o elevarse utilizando la placa base y manteniéndola en posición vertical al hacerlo.
- No coloque los dedos cerca de la cuchilla cuando utilice la máquina.
- No utilice la cortadora si observa algún daño en el cabezal de cortado o en el conjunto de la barra de la cortadora.



INFORMACIÓN SOBRE PROFUNDIDAD DE CORTADO Y LA CUCHILLA

La cortadora de propósito general ha sido diseñada para cortar una variedad de cartones a un espesor de 10 mm, utilizando una cuchilla de servicio medio.

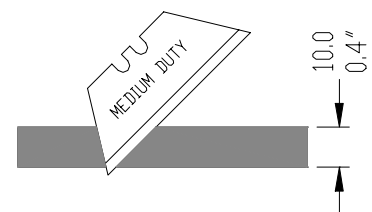

Sin embargo, puede lograrse una profundidad de corte adicional de 13 mm utilizando la cuchilla KEENCUT XR, disponible de su distribuidor o de Keencut.

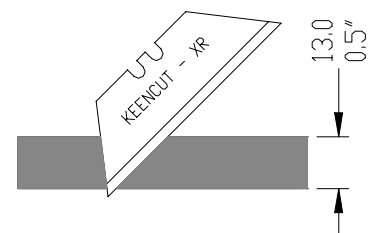

Debe tenerse en cuenta la dureza del cartón que se va a cortar y la profundidad máxima del corte. Se recomienda que los materiales pesados tales como cartón espuma de PVC solamente deben cortarse a un máximo de 6 mm, mientras que los materiales más ligeros como el cartón relleno de espuma pueden cortarse hasta un espesor de 13 mm utilizando la cuchilla KEENCUT XR

Instrucciones de usuario de la cortadora de uso general

Preparación y uso

Introducción y ajuste de la cuchilla

1. La cuchilla se introduce desde la parte posterior de soporte de la cuchilla, empujándola firmemente hacia delante y apretando el perno de orejetas.
2. Para ajustar la cuchilla para cortar a la misma profundidad, suelte la cuchilla y gire el botón situado en la parte delantera de la cortadora, en el sentido de las manecillas del reloj para aumentar la profundidad de la cuchilla y en el sentido contrario a las manecillas del reloj para disminuirla.

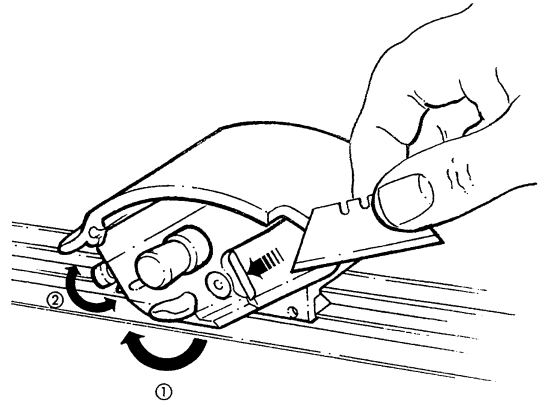

Ajuste la profundidad de la cuchilla de forma que justo se empiece a cortar el cartón, lleva menos esfuerzo y produce un corte mejor.

... para cortar películas y materiales ligeros.

Colocar el material debajo de la cortadora y alinear el borde a la vista con las marcas de cortado. La cortadora cortará entre 0,5 a 1 mm del borde a la vista, este espacio pequeño facilita la alineación cuando se corta el borde de una imagen. Colocar la mano sobre la cortadora, como se muestra, con las yemas de los dedos situadas en el espacio del borde delantero de la cortadora. Pulsar la cortadora y tirar para cortar, no hay necesidad de sujetar la cortadora cuando se cortan materiales ligeros.

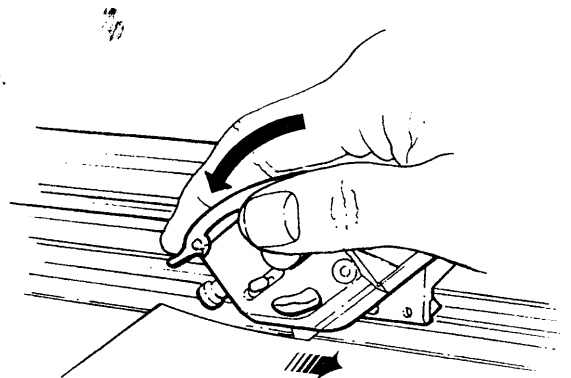

... para cortar PVC y materiales pesados.

Colocar el material debajo de la cortadora y alinear el borde a la vista con las marcas de cortado. La cortadora cortará entre 0,5 a 1 mm del borde a la vista, este espacio pequeño facilita la alineación cuando se corta el borde de una imagen. Colocar la mano sobre la cortadora, como se muestra, con la palma de la mano sobre la ranura en el borde delantero de la cortadora. Colocar la mano izquierda sobre la sujeción para los dedos del borde recto, bajar la cortadora y empujar en dirección contraria a su posición para cortar.

Dependiendo de la naturaleza y del espesor del material es posible que sea necesario realizar más de un corte, aumentando gradualmente la profundidad.

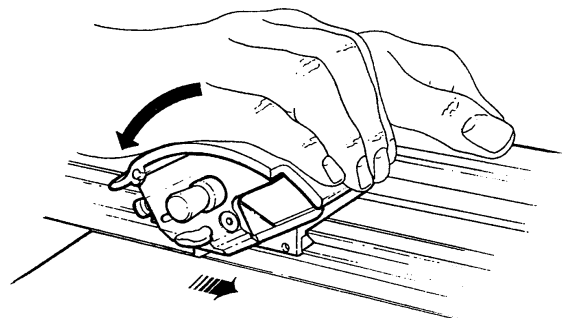

Instrucciones de usuario de la cortadora de uso general

Accesorios adicionales y mantenimiento

EL BRAZO DE ESCUADRADO DE ALUMINIO (OPCIONAL)

Acople el brazo de escuadrado utilizando los dos tornillos y las tuercas que se proporcionan. Cuando apriete los tornillos, asegúrese que el brazo se encuentre a ángulos rectos con el canto de cortado, utilizando un trozo de papel o cartulina, corte a un ángulo de 90°, como se muestra.

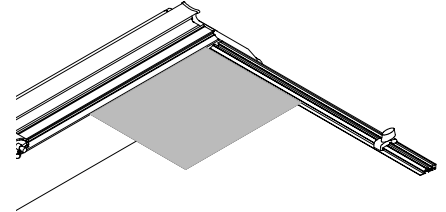
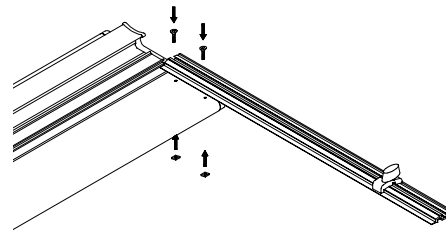

Para fijar las escalas en la posición correcta, coloque un trozo de cartulina en el brazo de escuadrado y deslice el tope de medición hasta la esquina posterior y apriételo en posición. Corte la cartulina oprimiendo la cuchilla y arrastrándola a través de la cartulina con suavidad. Mida el ancho de la cartulina, y coloque la escala de medición de forma que lea la dimensión medida en el tope.

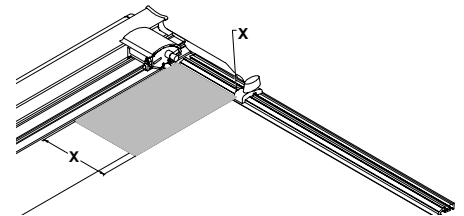

No utilizar aceite ni alcoholes para lubricar o limpiar la cortadora , algunos de los componentes de plásticos y cojinetes se pueden dañar.

Limpieza y lubricación

Es buena práctica colocar un paño de polvo sobre la cortadora si no se va a utilizar durante amplios periodos de tiempo. En cualquier caso, limpiarla periódicamente con un paño seco, para retirar las manchas persistentes, utilizar un paño humedecido con un poco de agua/detergente.

Si fuese necesario lubricar la guía de deslizamiento del cabezal de cortado, utilícese un aerosol de silicio o una esponja impregnada.

Cojinetes del cabezal de cortado

Los cojinetes que controlan el movimiento deslizante del cabezal de cortado están fabricados de un polímero de alto grado y bajo uso normal durarán mucho tiempo. A medida que se asientan en su posición usted notará una pequeña cantidad de juego axial, éste puede remediarse apretando los dos tornillos de ajuste.

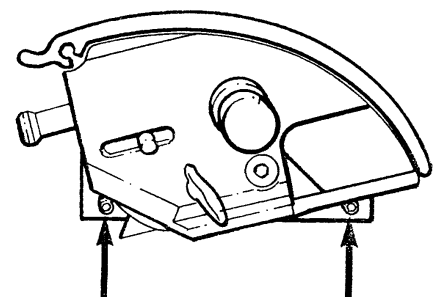

Instrucciones de usuario de la cortadora de uso general

Piezas de repuesto

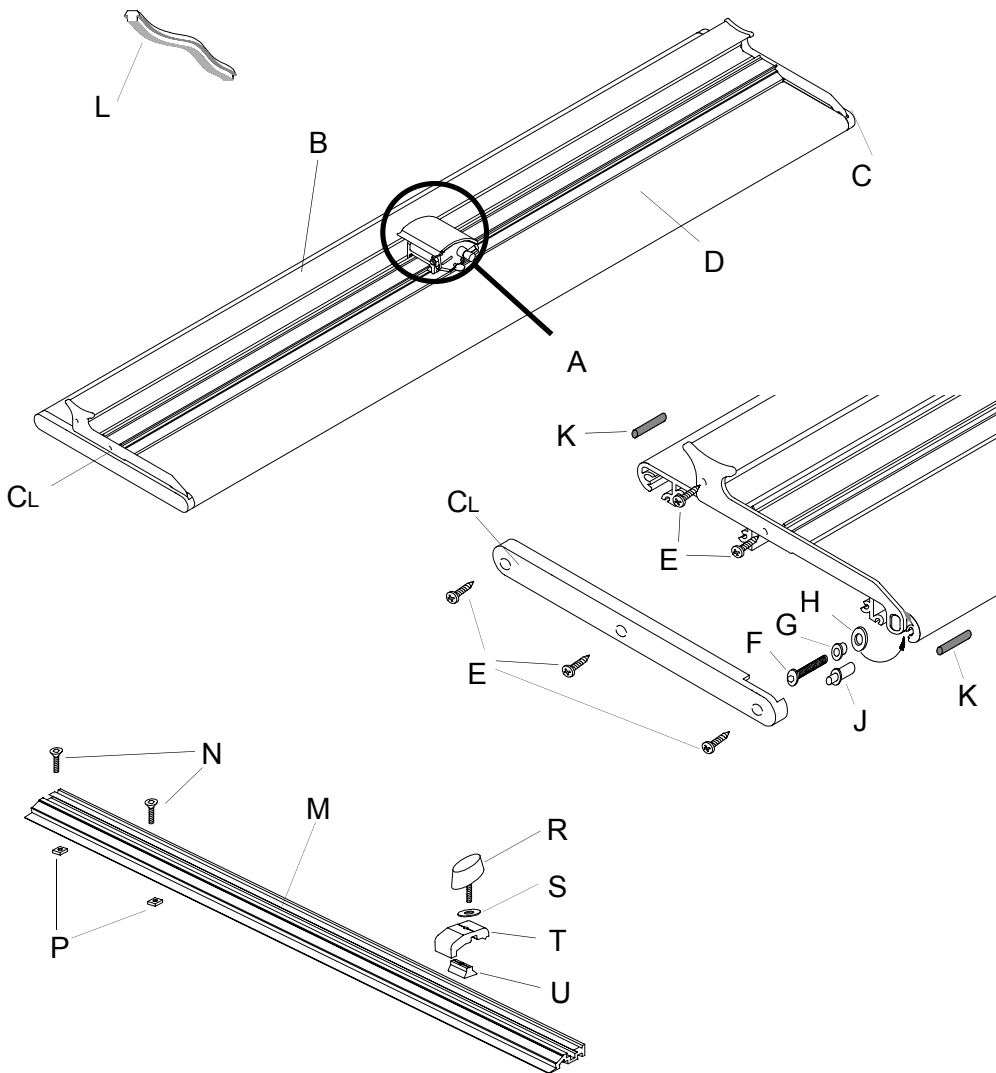

Clave	Código	Clave	Código
A	KS11/003	A1	KU01/071
B	KP0*/100	A2	CA30/023
CL	CA75/125	A3	CA25/052
CR	CA75/126	A4	CA10/250
D	KS11/10*	A5	KJ01/102
E	CA30/249	A6	CA30/122
F	CA30/167	A7	CA30/160
G	CA75/127	A8	CA25/164
H	CA30/277	A9	CA25/163
J	KS11/102	A10	KJ01/101
K	KS11/104	A11	CA30/137
L	CA75/113*	A12	CA30/214
M	KT05/107	A13	CA30/200
N	CA30/117	A14	KJ01/104
P	CA30/275	A15	KU11/141
R	CA30/007	A16	CA75/115
S	CA30/033	A17	CA30/247
T	KT05/108	A18	CA25/162
U	KL01/066	A19	KJ01/108
		A20	KJ01/103
		A21	KJ01/100
		A22	CA30/028
		A23	CA30/039
		A24	CA30/064
		A25	CA75/061
		A26	CA75/083

* Cuando pida piezas de repuesto, indique el tamaño de la máquina el tama

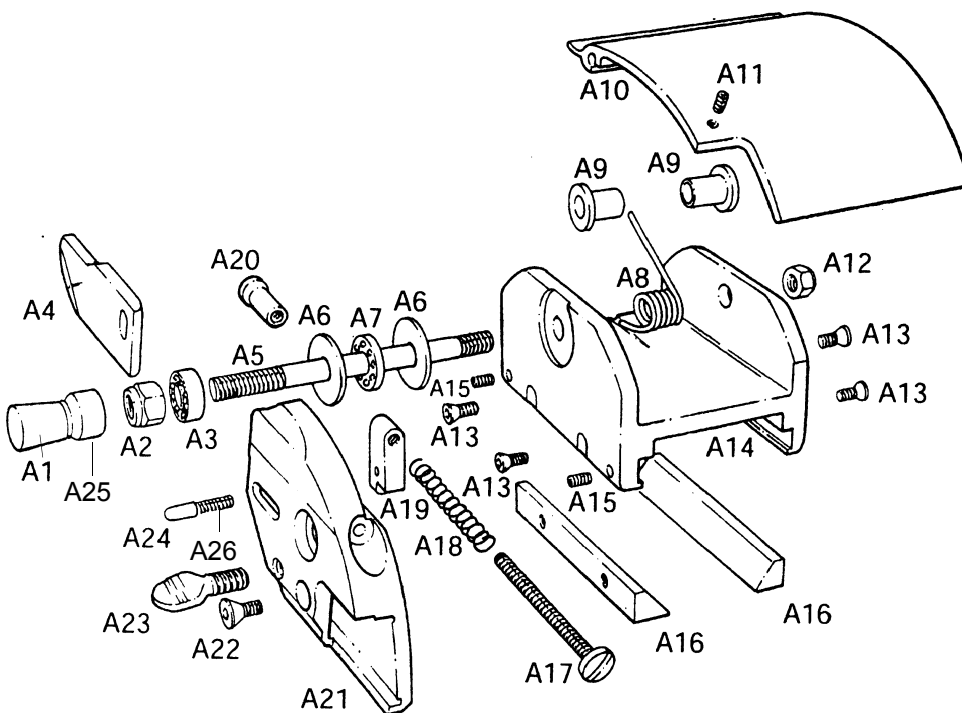

KEENCUT LIMITED
 Tel: +44 (0) 1536 263158
 Fax: +44 (0) 1536 204227
 Email: sales@keencut.co.uk
 Weldon South Ind. Estate,
 Corby, Northants England NN18 8AZ.

KEENCUT INC. (North American Sales)
 Toll Free: 1 800 240 5336
 Tel: 1 (519) 652 0970
 Fax: 1 (519) 652 0396
 Email: northamericansales@keencut.com
 #366 - 3560 Pine Grove Ave.
 Port Huron, MI 48060, USA

Istruzioni per la taglierina per uso generale

Preparazioni di sicurezza

Grazie per aver scelto il Keencut Taglierina per uso Generale. Sono stati impiegati tutti gli sforzi allo scopo di fornirvi un prodotto realizzato con eccellenza con la promessa di molti anni di buon servizio. Al fine di ottenere i massimi vantaggi dalla vostra macchina Vi preghiamo di leggere queste istruzioni attentamente. Per consigli ed assistenza per parti di ricambio vogliate contattare il Vostro distributore o la Keencut.

È essenziale che il Taglierina venga usato su di una superfici piana per tagliare accuratamente. Una superficie del tavolo a gobba o piegata può indurre una storta nel Taglierina che produce un taglio sgobbato.

SICUREZZA

- La lama deve essere rimossa prima del movimento, della pulizia o del sollevamento della taglierina
- Sollevare o spostare la taglierina solamente utilizzando la piastra di base e tenerla in verticale durante queste operazioni.
- Non mettere le dita vicino alla lama durante l'uso della macchina.
- Non usare la taglierina se vi sono segni di danni della testa di taglio o del gruppo della barra di taglio



INFORMAZIONI SULLA PROFONDITÀ DI TAGLIO E DELLA LAMA

La taglierina di uso generale è stata progettata per tagliare una varietà di fogli fino ad uno spessore di 10mm utilizzando una lama utilitaria di medio uso.

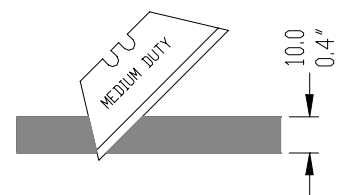

Tuttavia, utilizzando la lama di utilità KEENCUT XR, si può ottenere un aumento della profondità di taglio di 13mm, disponibile presso il distributore Keencut.

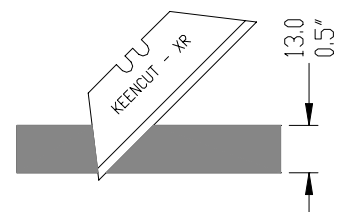

La durezza del foglio da tagliare e la massima profondità devono essere prese in considerazione. Si raccomanda che materiali pesanti come fogli di schiuma espanso in PVC devono essere tagliati ad un massimo di 6mm, mentre, materiali più leggeri come fogli di centro di schiuma possono essere tagliati fino a 13mm di spessore utilizzando la lama KEENCUT XR.

Istruzioni per la taglierina per uso generale

Preparazione ed uso

INSERIMENTO E SETTAGGIO DELLA LAMA

1. La lama viene inserita dal retro del porta lama, spingerla tutta in avanti e serrare il bullone alato.
2. Per impostare la lama per una profondità di taglio ripetibile, liberare la lama dalla morsa e girare il pomolo che si trova alla parte anteriore della taglierina, in senso orario per aumentare la profondità ed in senso antiorario per diminuirla.

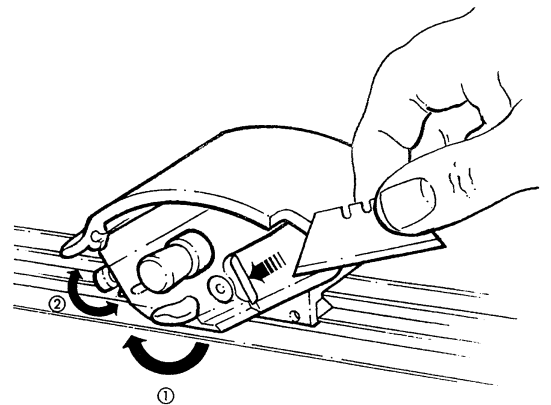

Impostare la profondità della lama che si sta ovviamente tagliando attraverso il foglio, si impiega meno sforzo e si produce un taglio migliore.

... per tagliare pellicola e materiale leggero.

Posizionare il materiale sotto il taglierina ed allineare il bordo di visione con i marchi di taglio. Il taglierina entro i limiti di 0,5 a 1mm del bordo di visione, questa piccola distanza consente facile allineamento quando si taglia al bordo di un' immagine. Mettere la mano sulla taglierina, come illustrato, con le punte delle dita posizionate sulla scanalatura sul bordo anteriore della taglierina. Premere la taglierina e tirare per tagliare, non c'è bisogno di tenere il taglierina giù durante il taglio di materiale leggero.

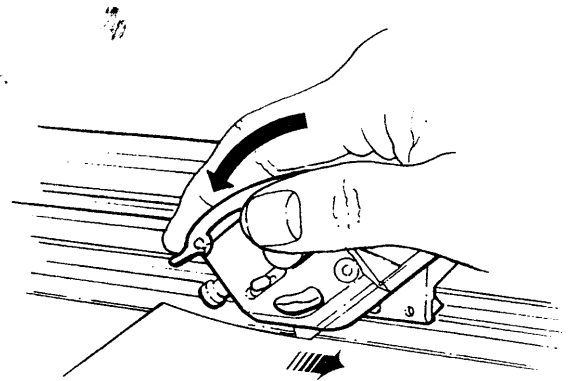

... per tagliare pannelli di schiuma PVC e materiali pesanti.

Posizionare il materiale sotto il taglierina ed allineare il bordo di visione con i marchi di taglio. Il taglierina entro i limiti di 0,5 a 1mm del bordo di visione, questa piccola distanza consente facile allineamento quando si taglia al bordo di un' immagine. Mettere la mano sulla taglierina, come illustrato, con il palmo della mano posizionato sulla scanalatura del bordo anteriore della taglierina. Mettere la mano sinistra sulla presa a dita del bordo dritto, premere la taglierina e spingerla distante da voi per tagliare. Secondo la natura dello spessore del materiale potreste aver bisogno di fare più di un taglio aumentando gradualmente la profondità.

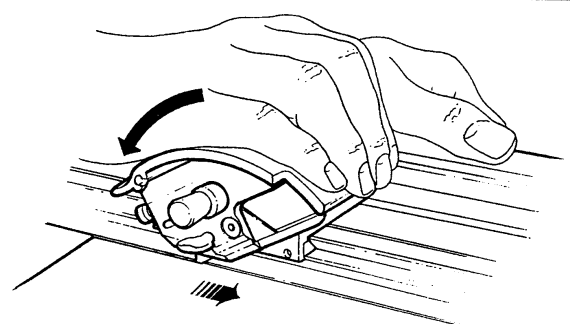

Istruzioni per la taglierina per uso generale

Accessori opzionali e manutenzione

IL BRACCIO DI SQUADRATURA DI ALLUMINIO (OPZIONALE)

Montare detto braccio utilizzando i due perni e dadi forniti in dotazione. Quando si serrano i perni, assicurarsi che il braccio sia ad angolo retto dal bordo di taglio utilizzando un pezzo di carta o cartone tagliato a 90°, come illustrato.

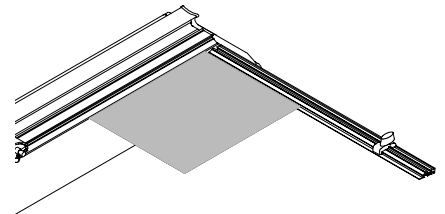
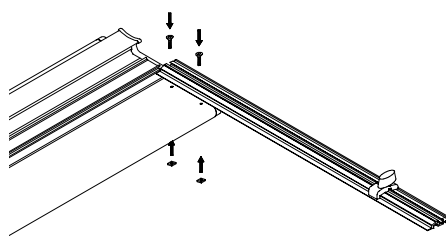

Per fissare le scale nella corretta posizione, mettere un pezzo di carta nel braccio di squadratura e scorrere lo stop di misurazione verso l'angolo nero e serrare in posizione. Tagliare la carta premendo la lama e tirandola attraverso il foglio con leggerezza. Misurare la larghezza della carta, e incollare la scala di misurazione in modo che si legga la dimensione misurata allo stop.

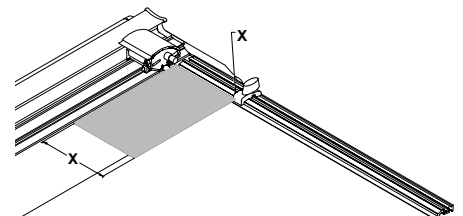

Non usare olio o alcool denaturato per lubrificare o pulire il taglierina tik, alcuni componenti di plastica e cuscinetti potrebbero essere danneggiati.

PULIZIA E LUBRIFICAZIONE

È buona pratica coprire il taglierina con un lenzuolo parapolvere se non deve essere usato per lunghi periodi di tempo. In ogni modo pulirlo regolarmente con un panno asciutto, per eliminare eventuali macchie indurite usare un panno inumidito con un po' d' acqua/ detergente.

Nel caso che la slitta della testa di taglio richiede lubrificazione usare uno spray di silicio o una spugna impregnata.

CUSCINETTI DELLA TESTA DI TAGLIO

I cuscinetti che controllano il movimento di corsa a slitta della testa di taglio sono stati prodotti da un polimero di alto grado ed in uso normale dureranno per un periodo di tempo estremamente lungo. Mentre si assestano in posizione si potrebbe trovare un leggero gioco laterale, questo può essere eliminato stringendo le due viti di regolazione.

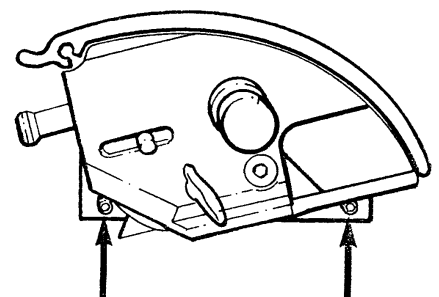

Istruzioni per la taglierina per uso generale

Parti di ricambio

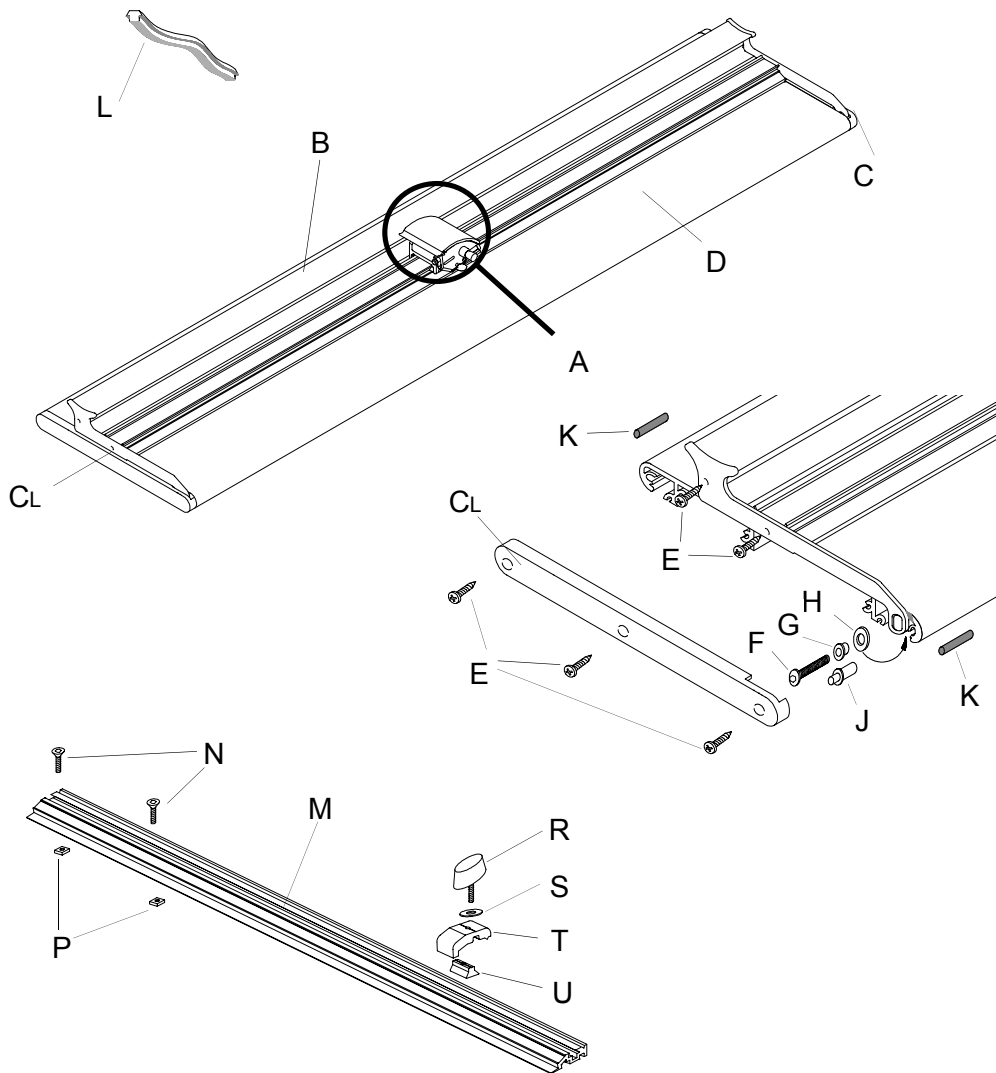

Chiave	Codice	Chiave	Codice
A	KS11/003	A1	KU01/071
B	KP0*/100	A2	CA30/023
CL	CA75/125	A3	CA25/052
CR	CA75/126	A4	CA10/250
D	KS11/10*	A5	KJ01/102
E	CA30/249	A6	CA30/122
F	CA30/167	A7	CA30/160
G	CA75/127	A8	CA25/164
H	CA30/277	A9	CA25/163
J	KS11/102	A10	KJ01/101
K	KS11/104	A11	CA30/137
L	CA75/113*	A12	CA30/214
M	KT05/107	A13	CA30/200
N	CA30/117	A14	KJ01/104
P	CA30/275	A15	KU11/141
R	CA30/007	A16	CA75/115
S	CA30/033	A17	CA30/247
T	KT05/108	A18	CA25/162
U	KL01/066	A19	KJ01/108
		A20	KJ01/103
		A21	KJ01/100
		A22	CA30/028
		A23	CA30/039
		A24	CA30/064
		A25	CA75/061
		A26	CA75/083

* Citare la dimensione della macchina richiesta quando si ordinano delle parti

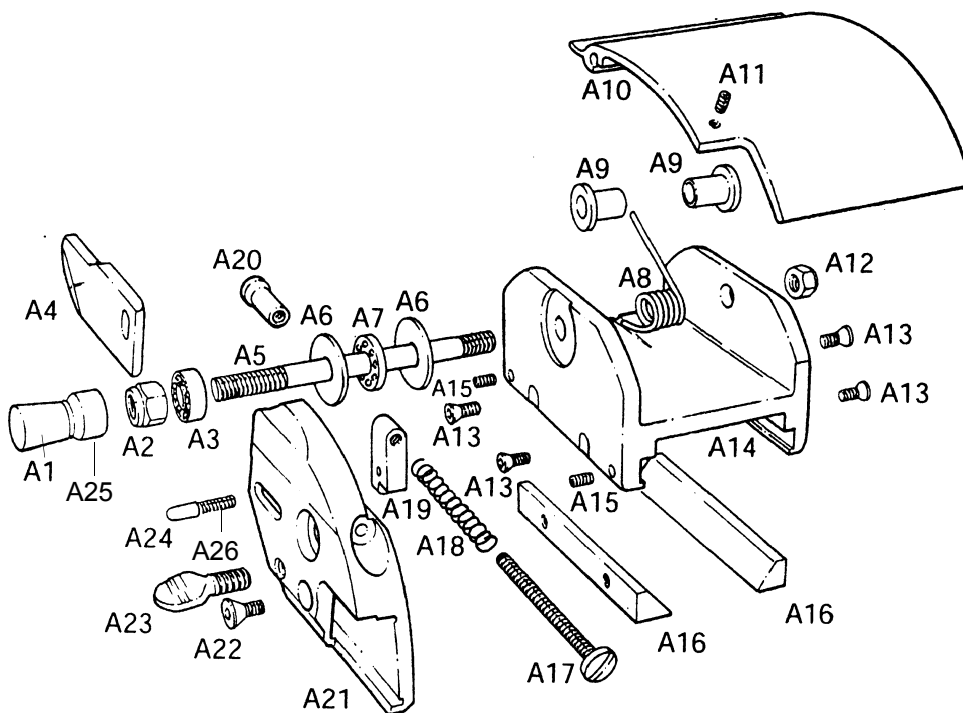

KEENCUT LIMITED
 Tel: +44 (0) 1536 263158
 Fax: +44 (0) 1536 204227
 Email: sales@keencut.co.uk
 Weldon South Ind. Estate,
 Corby, Northants England NN18 8AZ.

KEENCUT INC. (North American Sales)
 Toll Free: 1 800 240 5336
 Tel: 1 (519) 652 0970
 Fax: 1 (519) 652 0396
 Email: northamericansales@keencut.com
 #366 - 3560 Pine Grove Ave.
 Port Huron, MI 48060, USA



KEENCUT

THE WORLD'S FINEST CUTTING MACHINES

KEENCUT LIMITED

Tel: +44 (0) 1536 263158

Fax: +44 (0) 1536 204227

Email: sales@keencut.co.uk

Weldon South Ind. Estate,

Corby, Northants England NN18 8AZ.

KEENCUT INC. (North American Sales)

Toll Free: 1 800 240 KEEN (5336)

Tel: 1 (519) 652 0970

Fax: 1 (519) 652 0396

Email: northamericansales@keencut.com

3560 Pine Grove Ave.#366 Port Huron,

Michigan, 48060 USA